

1

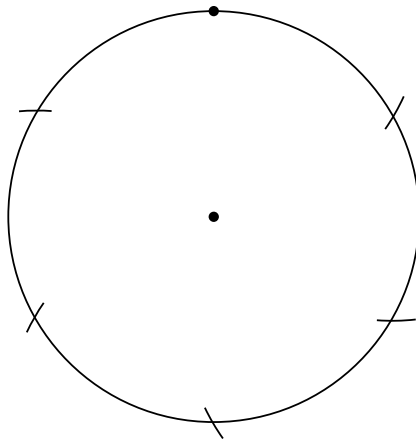

- Pour les 2 figures, le point le plus bas est le centre du cercle.

2



- Pour les 2 figures, trace le cercle de départ.
- Détermine les 6 points de l'hexagone.

3

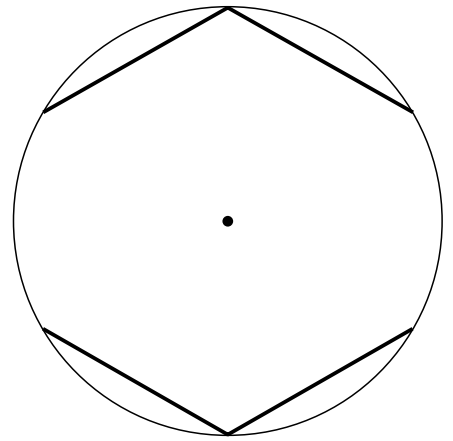

- Pour les 2 figures, trace les 4 côtés de l'hexagone selon le dessin.

4

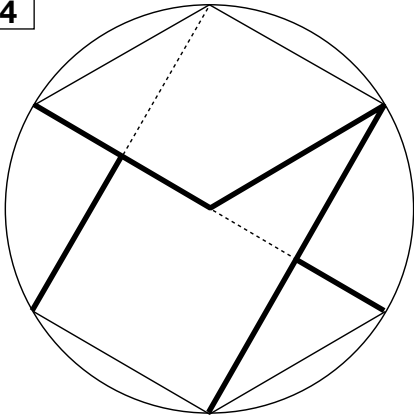

- Pour l'hexagone en « Z », ajoute les segments correspondant aux tracés en gras. *Attention ! Les pointillés ne sont mis que pour donner la direction de certains segments.*

5

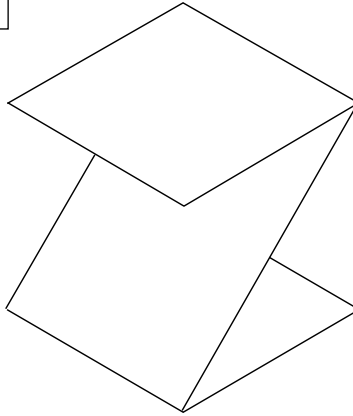

- Repasse au feutre noir les tracés définitifs.
- Efface le cercle de départ.

6

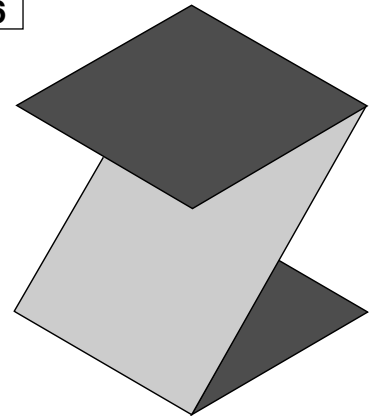

- Utilise 2 couleurs pour donner l'effet de pliage et de relief.

7

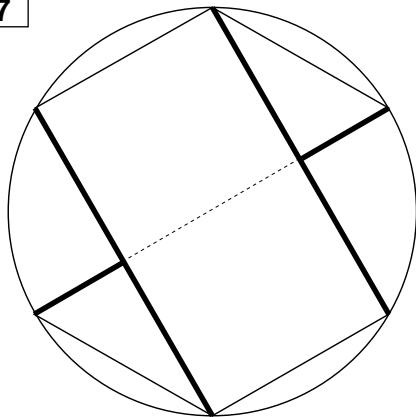

- Pour l'hexagone en « S », ajoute les segments correspondant aux tracés en gras. *Attention ! Les pointillés ne sont mis que pour donner la direction de certains segments.*

8

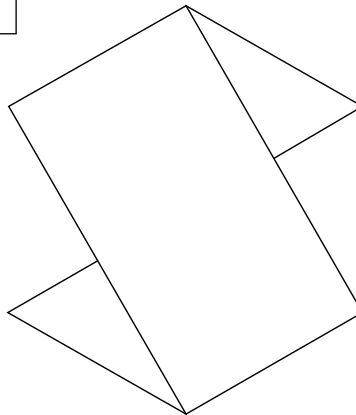

- Repasse au feutre noir les tracés définitifs.
- Efface le cercle de départ.

9

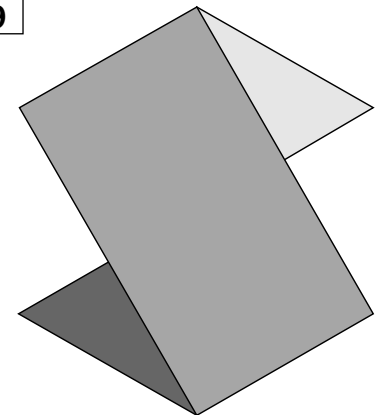

- Colorie en utilisant 2 ou 3 couleurs.